

成形材料試験成績表

平成19年12月度



武蔵野機工株式会社

〒187-0043 東京都小平市学園東町 1-7-14

TEL:042-346-1100

FAX:042-346-2020

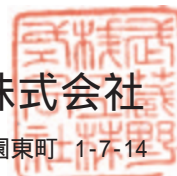

成形材料名: ポリエチレン

| 試験項目 | 試験方法 | 単位 | 規格値 | 試験値 |
|-----------|------------|-------------------|---------------|-------|
| 密度 | JIS K 7112 | kg/m ³ | 942 以上 | 962 |
| マルチフローレート | JIS K 7210 | g/10min | 1.5 以上 6.0 未満 | 5.1 |
| 引張降伏強さ | JIS K 7113 | MPa | 19.61 以上 | 28.00 |
| デュロメータD硬さ | JIS K 7215 | H _D D | 60 以上 | 64 |
| ビッカート軟化点 | JIS K 7206 | | 105 以上 | 127 |

[備考] 本表は、材料メーカーの報告によるもので、当社製品の成形材料です。

ヒューム管W鉄筋用スパーサ試験成績表

平成 19年 12月度

武蔵野機工株式会社

〒187-0043 東京都小平市学園東町1丁目7番14

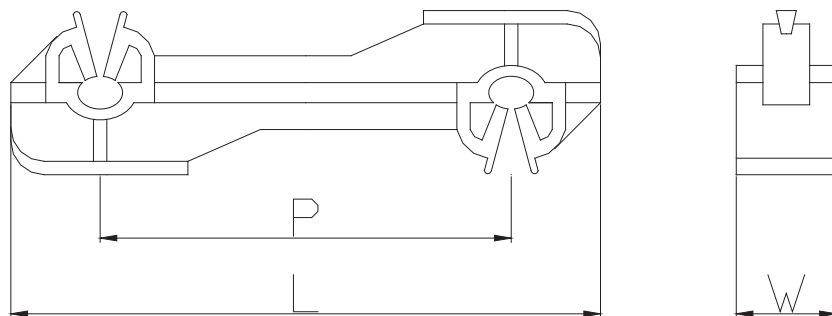

| 種類 | 項目 | 外観形状 | (ピッチ) P | | | (全長) L | | | (幅) W | | |
|---------|----|------|---------|------|-------|--------|-------|------|-------|------|-----|
| | | | 寸法 | 許容差 | 測定値 | 寸法 | 許容差 | 測定値 | 寸法 | 許容差 | 測定値 |
| | | | mm | ± | mm | mm | ± | mm | mm | ± | mm |
| HW - 30 | 良 | 30.0 | 1.0 | 29.5 | 54.0 | 2.0 | 53.0 | 16.0 | 0.5 | 15.7 | |
| HW - 35 | 良 | 35.0 | 1.0 | 35.5 | 59.0 | 2.0 | 59.8 | 16.0 | 0.5 | 16.2 | |
| HW - 40 | 良 | 40.0 | 2.0 | 39.7 | 64.0 | 2.5 | 63.5 | 16.0 | 0.5 | 15.8 | |
| HW - 45 | 良 | 45.0 | 2.0 | 45.2 | 69.0 | 2.5 | 69.3 | 16.0 | 0.5 | 16.0 | |
| HW - 50 | 良 | 50.0 | 2.0 | 49.3 | 74.0 | 2.5 | 72.9 | 16.0 | 0.5 | 15.7 | |
| HW - 55 | 良 | 55.0 | 2.0 | 55.5 | 79.0 | 2.5 | 79.7 | 16.0 | 0.5 | 16.1 | |
| HW - 60 | 良 | 60.0 | 2.5 | 60.5 | 84.0 | 2.5 | 84.6 | 16.0 | 0.5 | 16.1 | |
| HW - 65 | 良 | 65.0 | 2.5 | 65.3 | 89.0 | 2.5 | 89.4 | 16.0 | 0.5 | 16.0 | |
| HW - 70 | 良 | 70.0 | 2.5 | 69.5 | 94.0 | 3.0 | 93.3 | 16.0 | 0.5 | 15.8 | |
| HW - 75 | 良 | 75.0 | 2.5 | 75.3 | 99.0 | 3.0 | 99.3 | 16.0 | 0.5 | 16.0 | |
| HW - 80 | 良 | 80.0 | 2.5 | 80.2 | 104.0 | 3.0 | 104.2 | 16.0 | 0.5 | 16.0 | |
| HW - 85 | 良 | 85.0 | 2.5 | 85.2 | 109.0 | 3.0 | 109.2 | 16.0 | 0.5 | 16.0 | |